

納入用図面

500番

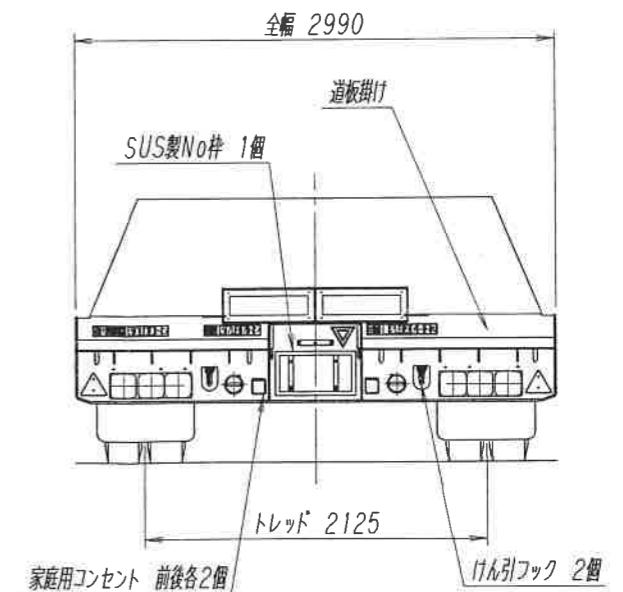
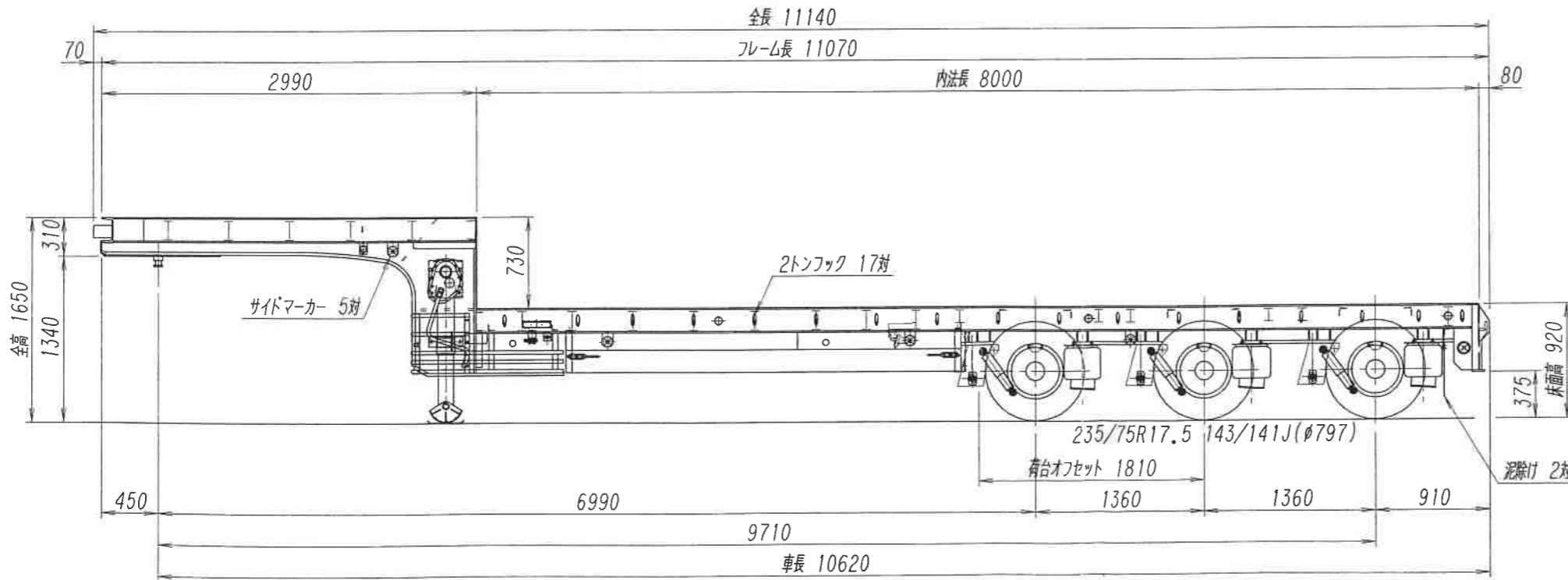
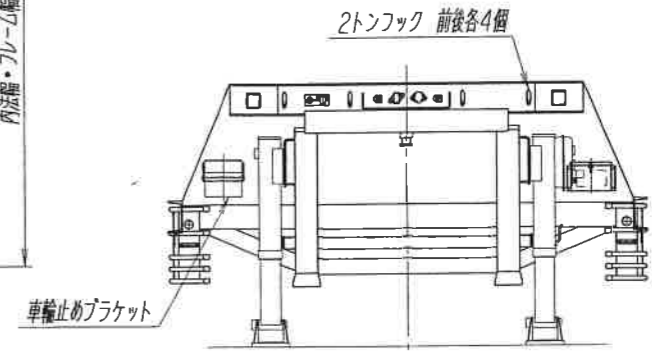
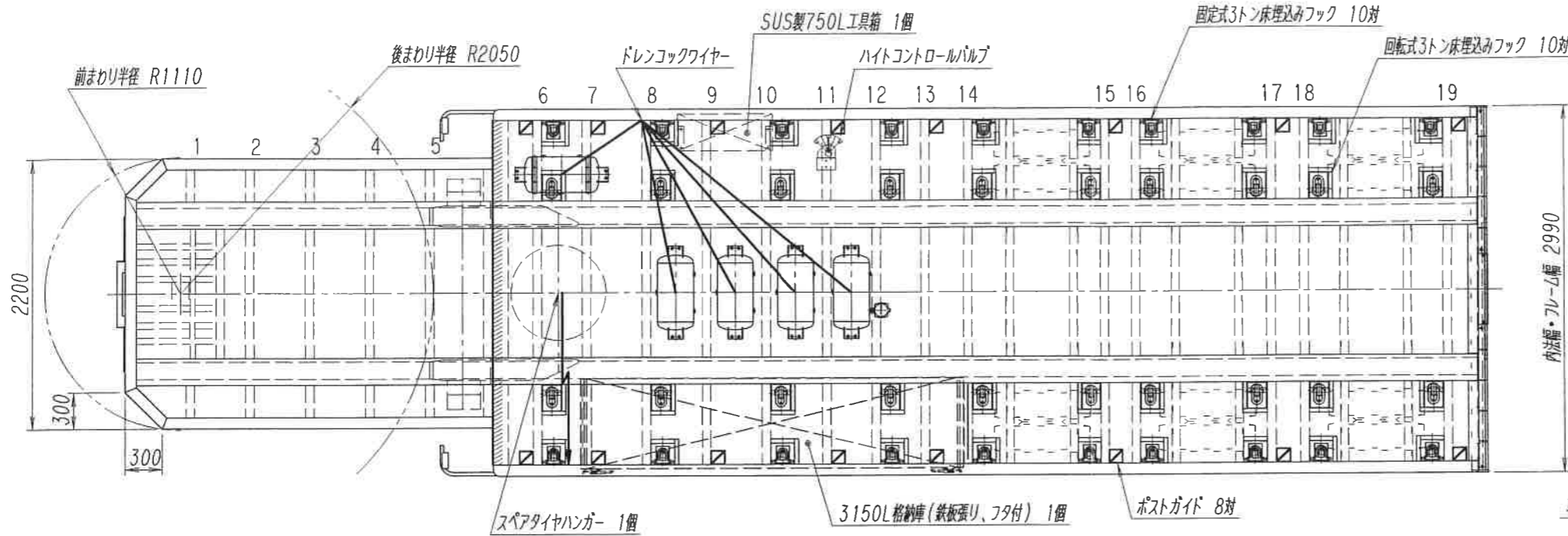

(M)60-152109

メモ欄 緩和項目：総重量・全幅・隣接軸重 集中荷重が作用する積荷は積載できません				設定トラクタ 第5輪 9500kg以上, カプラ高 1350 H		塗装仕様		車両重量 前輪 2360 kg 後輪 5510 kg 計 7870 kg		明石運輸(株) 殿向 トレクス PLB336AF(試作) 外観四面図		受領印	
				車軸 : BPW製(15インチ, 10トン) スレートポスト(D100x6t 束上800h) 10本		ポデー 関ペ232 ホワイト		最大積載量 30000 kg				日付: '15.10.29 尺度: 1/45 受注No. 60-152109	
				タイヤ : BS R184Z(リブ) 制限灯 2個		シャーシ ブラック		車両総重量 前輪 8860 kg 後輪 29010 kg 計 37870 kg		製図: 細井 検図:		日本トレクス株式会社	
				懸架装置 : エアサス+ハイコントロール付		ホイール シルバーメタリック塗装済		タイヤ負荷率 後輪 93.9%		設計: 細井 承認: 須藤純司		NIPPON TREX CO.,LTD.	
				駐車ブレーキ: スプリング式		リヤバンパ 関ペ232 ホワイト							
				補助脚 : 左右連動手動式NLH813-1		サイドバンパ ブラック							
				床 : アピトン28t		シャーププレート 関ペ232 ホワイト							
				アンダーパン: 第5輪・タイヤ上ガルバ鋼板張り		ポスト ブラック							

W/#: 15-03442

納入用図面

100 - 200

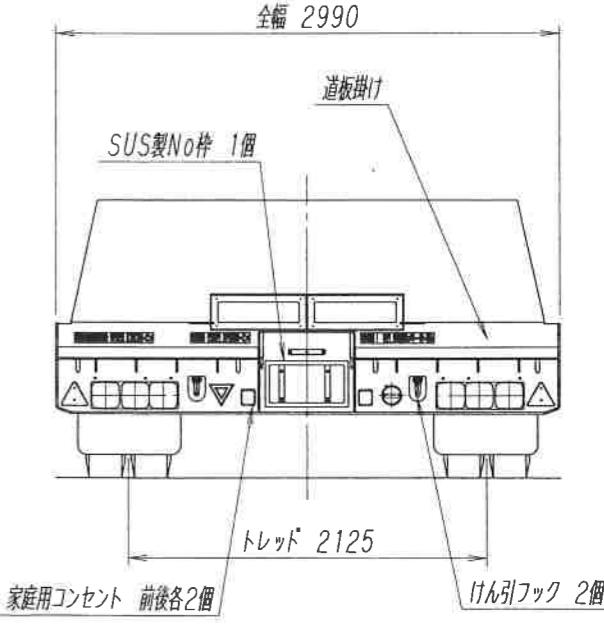
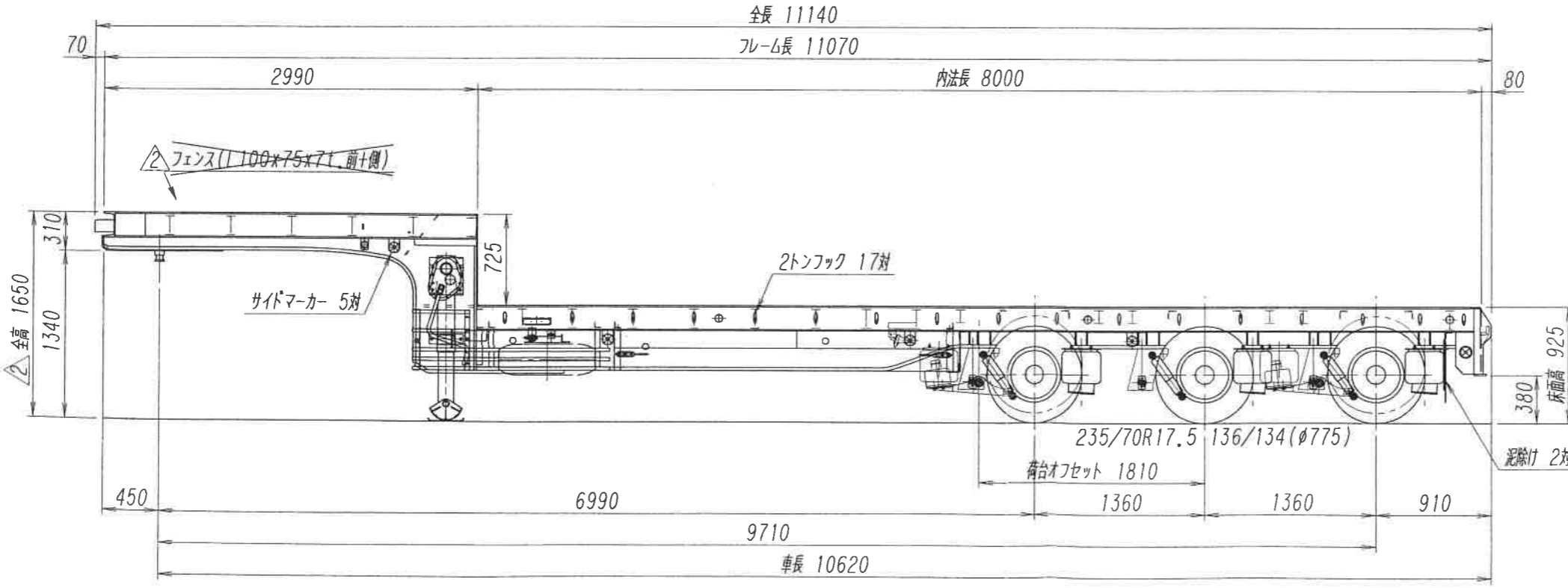
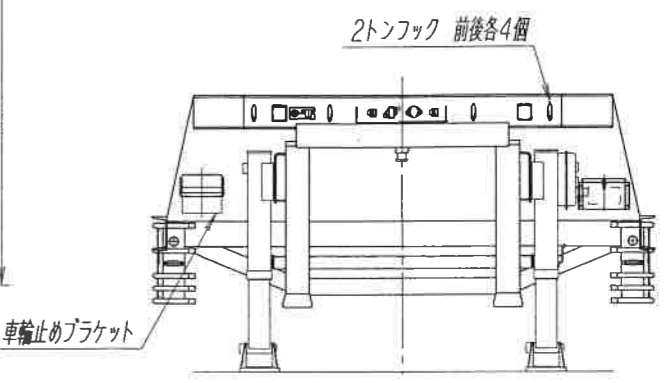
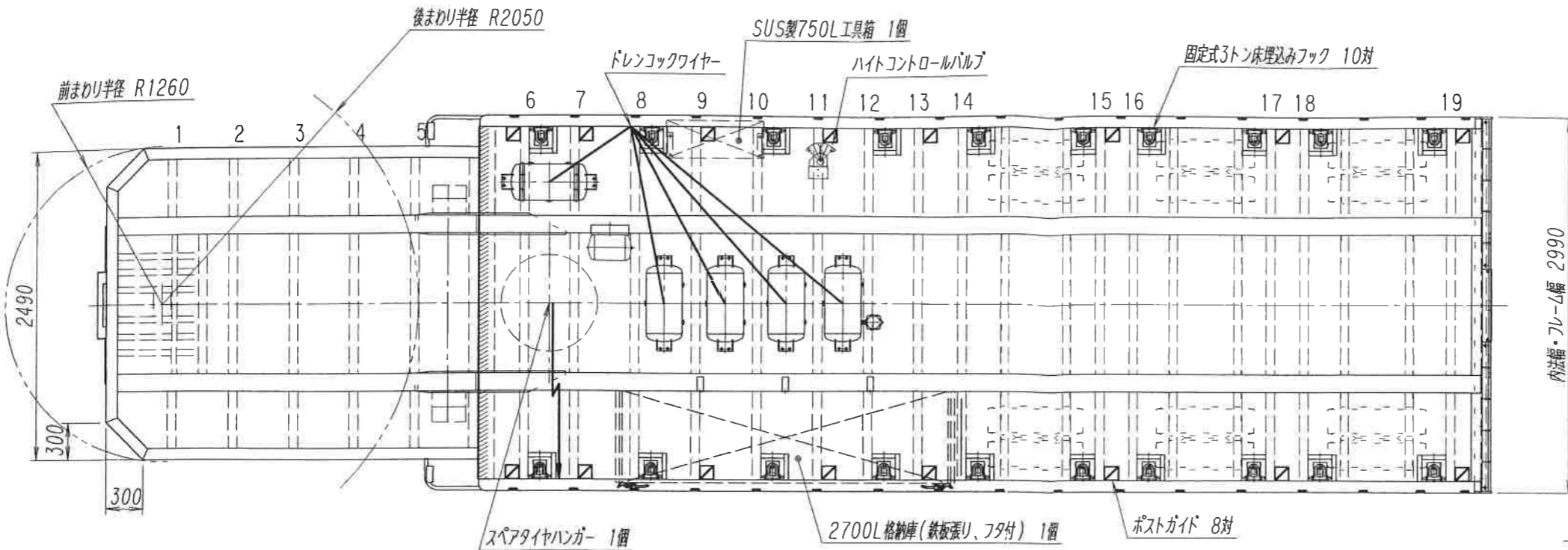

(M)62-120062

メモ欄 総重量緩和・幅緩和車両	設定トラクタ 第5輪 9500kg以上 , カプラ高 1350 H		塗装仕様		前輪 2080 kg	明石運輸(株) 殿向 トレクス PLB336AD(試作) 外観四面図	受領印
	車軸 : BPW(15インチ, 10トン)	スレートボルト(φ100x6t 床800h) 10本	ボデー	関ペ232 ホワイト	後輪 5210 kg		
	タイヤ : BS R170(リブ)	作業灯 2個	シャーシ	ブラック	計 7290 kg	日付: '12.07.24 尺度: 1/45 受注No. 62-120062	日付:
	懸架装置 : エアサス+リフトアックスル	制限灯 2個	ホイール	シルバーメタリック塗装済	最大積載量 25000 kg		
12.09.03	誤記訂正(後面塗装色)	新海 永田篤史	駐車ブレーキ: スプリング式	リヤバンパ 3	前輪 7500 kg	製図: 検図: 日本トレクス株式会社 NIPPON TREX CO.,LTD.	設計: 新海 承認: 永田
12.08.28	後面塗装色変更	新海 永田篤史	補助脚 : 左右連動手動式NLH813-1	サイドバンパ	後輪 24790 kg		
12.08.08	客先要望盛り込み	河合 永田篤史	床 : アピトン28t	シャーププレート	計 32290 kg		
記号	日付	訂正記事	扱者	承認	アンダーパン: 第5輪・タイヤ上ガルバ鋼板張り	タイヤ負荷率 後輪 97.4 %	